

A-A

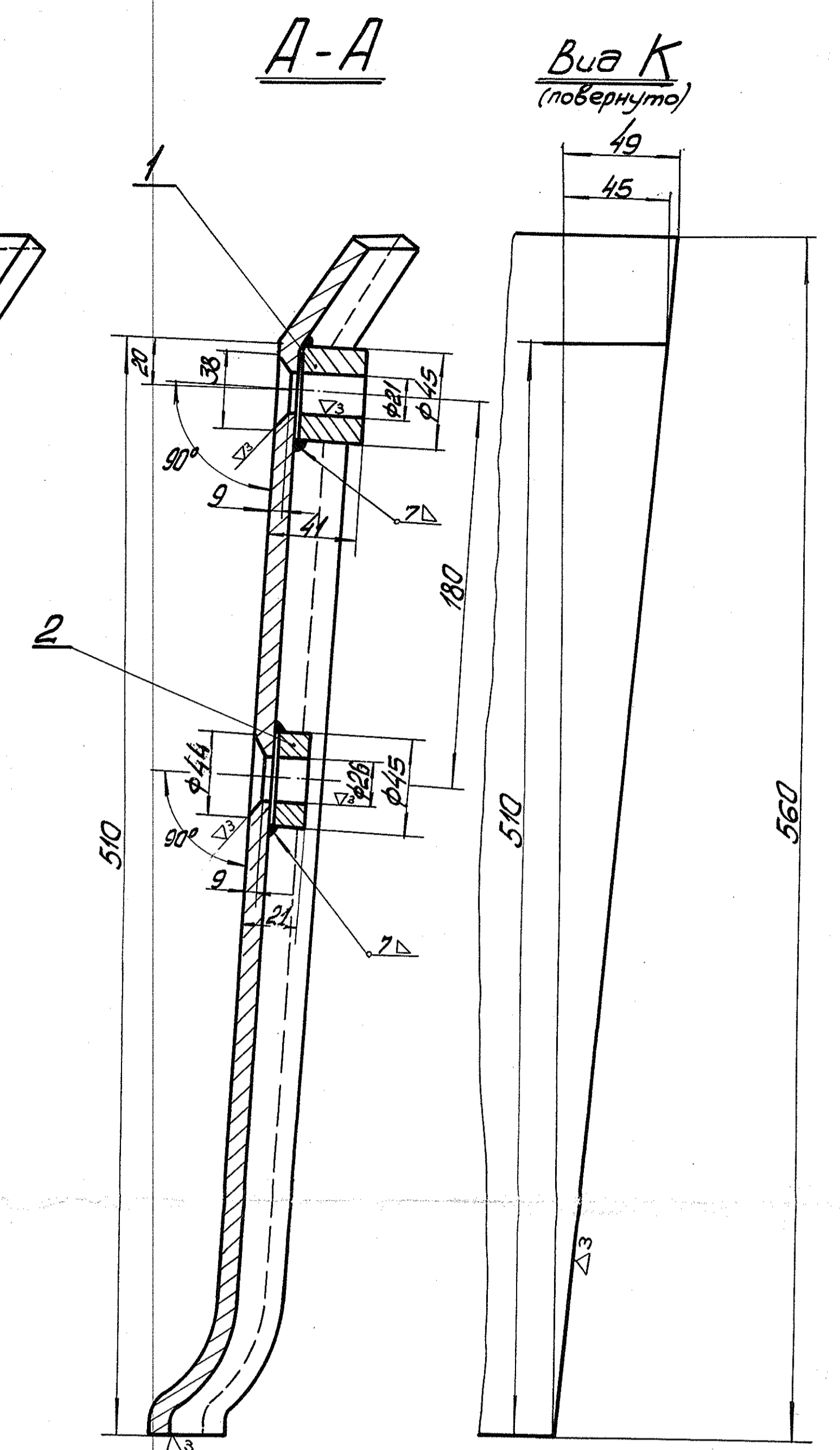
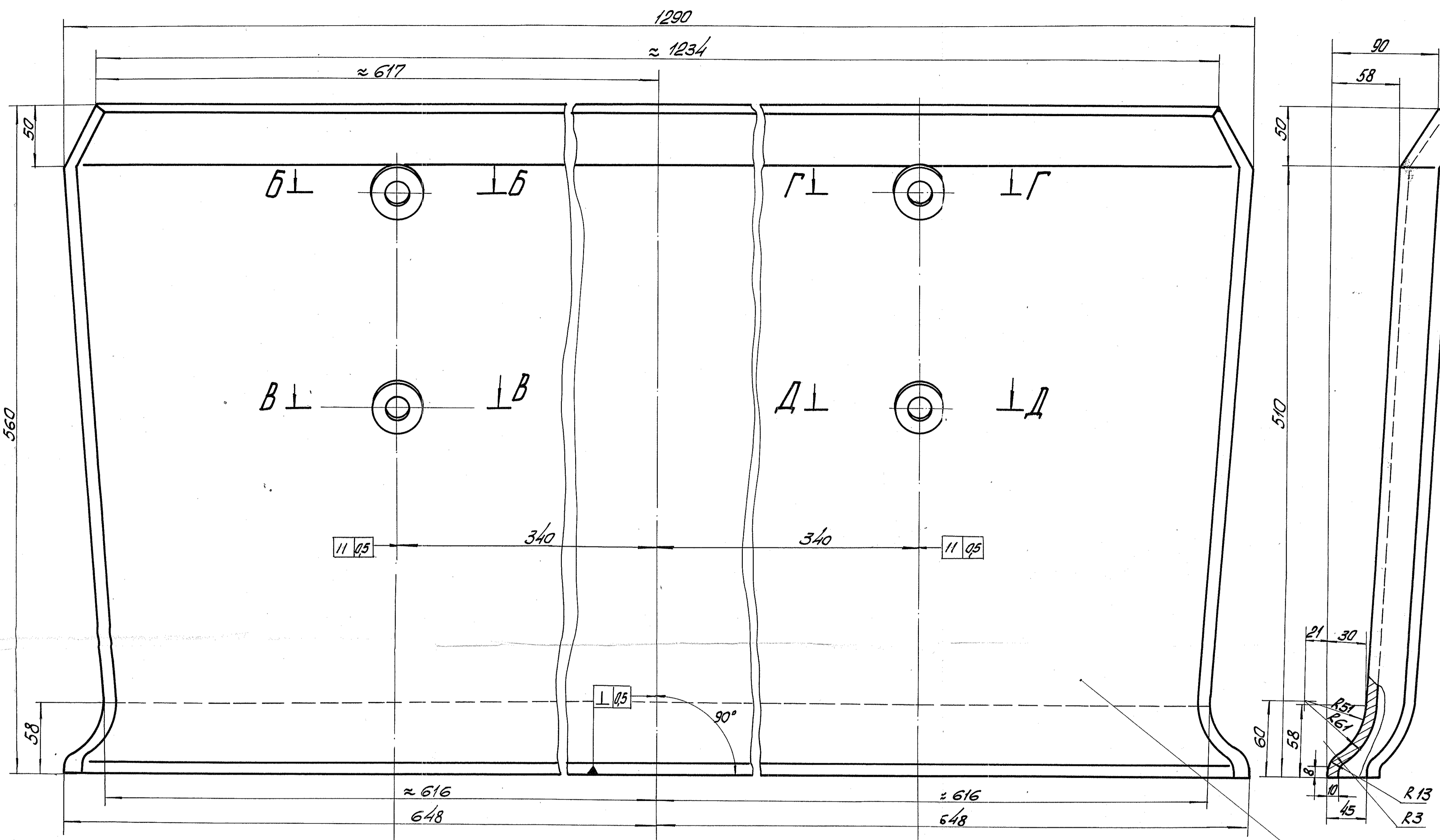

**Примечания:**  
 1. Бобышки поз. 1 и 2 приварить после штамповки листа поз. 3 как показано на разрезах Б-Б, В-В, Г-Г, Д-Д электродом Э-42 К=7 мм.  
 2. Сверловку отверстий произвести после сварки.

Поз.	Наименование	Матер.	Кол.	Ед. Изм.	Общ. Вес в кг	Гост	Лист	И черт.	Примеч.
3	Лист	Ст. 3	1	54,7	54,7	МА6405-5	на	этом черт.	
2	Бобышка	Ст. 3	2	0,18	0,36	МА387-90	поз. 2		
1	Бобышка	Ст. 3	2	0,36	0,72	МА387-90	поз. 1		

Поз.	Кол.	Наименование	Матер.	Вес	М	Детальн.	Сборочн.
13	1	Стенка широкая	Ст. 3	55,8	1,2	МА6405-5	МА6405-5

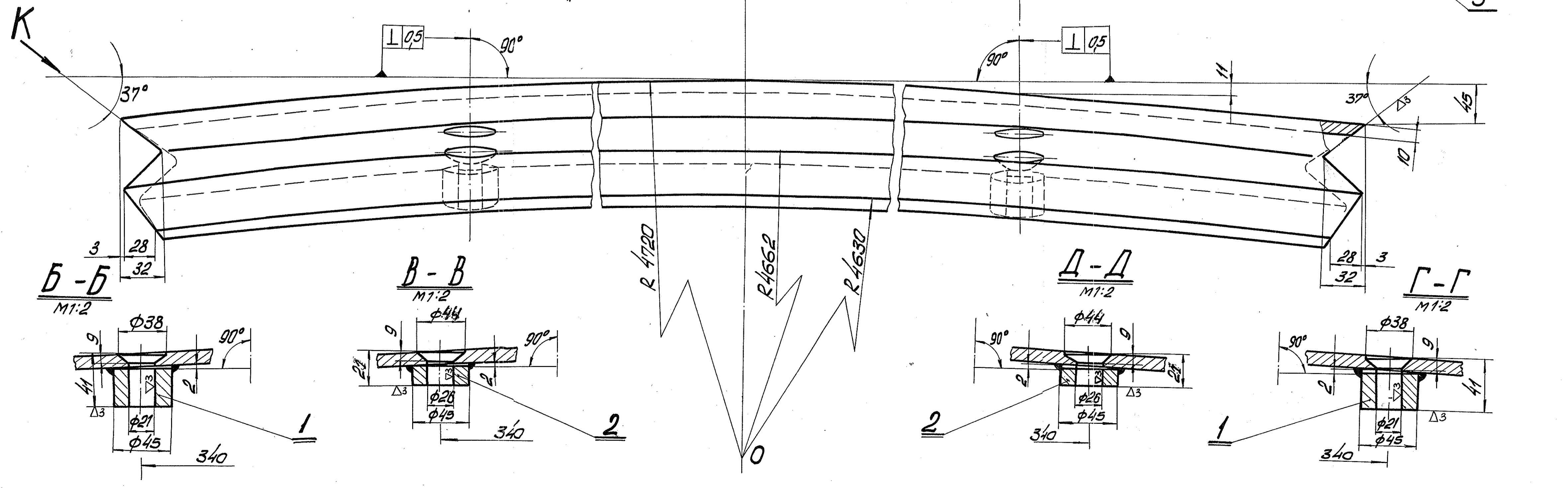

Цех	Мартеновский	
Объект	Линия утеплительных вставок	
Содерж.	Развешенной шаблон для изготовления 4-й типа стенка широкая.	
Чертежа	детали	
Согласовано:	Копир-1 Вешев	Веселова Проект - рабочий
Контроль	Бурдышев	М-Б: 1:2
Проверка	Петров	Дата: 6. V. 92 г.
Рук. груп.	Петров	ЦЗЛПМ-Лабор. №6
Нач. Лаб.	Фадеев	
Зам. нач. ЦЗЛПМ	Семанов	